



מונה להמחשה בלבד

LEXUS UX 300h

UX 300h SELF-CHARGING HYBRID





UX

יש לנו הרבה סיבות להיות גאים. לקסוס היא יצרן רכבי היוקרה בעל הניסיון העשיר ביותר בטכנולוגיות סוללה מתקדמות, ומובילה את המהפכה החשמלית לאורך כמעט שני עשורים. יותר מ-2.5 מיליון רכבי לקסוס היברידיים בטעינה עצמית* כבר מתבלטים על כבישים ברחבי הגלובוס. רכבים המוכרים בזכות התחכום שלהם, האיכות המוכחת והאמינות עטורת הפרסים.

אלו עובדות מרשימות בהחלט, אין ספק. אך עבור לקסוס, המהות של ביצועים יוצאי דופן עמוקה יותר מרשימה של הישגים טכניים נפלאים. המהפכה החשמלית משמעותית יותר מסוג ההנעה או קיבולת הסוללה

עבורנו, זו הזדמנות להגדיר מחדש את חוויית הנהיגה. חוויה המעניקה לכם תחושות ביטחון, נוחות וחיבור עמוק לרכב בכל מסע. תוך נאמנות לעקרונות המושרשים בתרבות היפנית לצד קדמה עתידנית ותשומת לב לפרטים הקטנים ביותר – אנו גאים להציע רכב דינמי ומרגש, ולהפוך את היוקרה לתחושה אישית. יוקרה המתחילה בקשר הייחודי בין הרכב לבעליו.

חוויה מיוחדת במינה מחכה לכם. הכירו את ה-SUV היוקרתי לקסוס UX 300h בכדי להבין.

זו התגשמות החזון **Lexus Electrified.

* הטכנולוגיה "היברידית בטעינה עצמית" משלבת מנוע בנזין עם מנוע חשמלי אחד או יותר. ** "ELECTRIFIED" מתייחס למגוון מערכות הנעה, חלקן עדיין משלבות מנועי בנזין יחד עם טכנולוגיות חשמליות.

מולטימדיה ותקשורת

| UX 300h TAKUMI | UX 300h KYUSHU+ | מולטימדיה ותקשורת |
|----------------|-----------------|--|
| ■ | ■ | מסך מגע צבעוני 12.3" לשליטה על מערכות הרכב |
| ■ | ■ | מערכת שמע, בעלת 10 רמקולים וסאב-וופ |
| ■ | ■ | ממשק מולטימדיה תומך Apple CarPlay® אלחוטי ו-Android Auto* חוטי |
| ■ | ■ | קישורית Bluetooth® לניגון קבצי שמע מהטלפון ושקעי USB בקונסולה הקדמית |
| ■ | ■ | שקעי טעינה USB Type-C |
| ■ | ■ | פיקוד מההגה על מערכות השמע, הטלפון והגדרות הרכב |
| ■ | ■ | לוח מחוונים דיגיטלי בגודל 12.3" |
| ■ | ■ | שליטה קולית (בשפה האנגלית) |
| ■ | ■ | משטח טעינה אלחוטי Qi (למכשירים תומכים) |
| ■ | ■ | לחצן שיחת חירום E-Call |

*זמינות הממשקים, היישומיים והפעלתם בכפוף ליצרן מערכות ההפעלה ובאחריותו בלבד.



02. קונסולה קדמית

בקונסולה שבין שני המושבים הקדמיים, ממוקמים משטח טעינה אלחוטי, מגוון כפתורים המסייעים בתפעול רכב הפנאי. השינויים בהנדסת האנוש משפרים את חוויית הנהיגה והופכים אותה לפשוטה ובטוחה מתמיד.

01. מערכת מולטימדיה

במרכז הדשבורד של ה-UX ניצבת מערכת מולטימדיה מתקדמת המאפשרת תפעול אינטואיטיבי ומסכים ברזולוציה גבוהה בגודל 12.3" הממוקמים באופן המקל על תפעולו של רכב הפנאי בנסיעה. השליטה במערכות השמע, הטלפון הנייד ובקרת האקלים מתבצעת באמצעות שימוש במסך המגע או בעזרת מערכת פיקוד קולי מתקדמת.



LEXUS SAFETY SYSTEM +

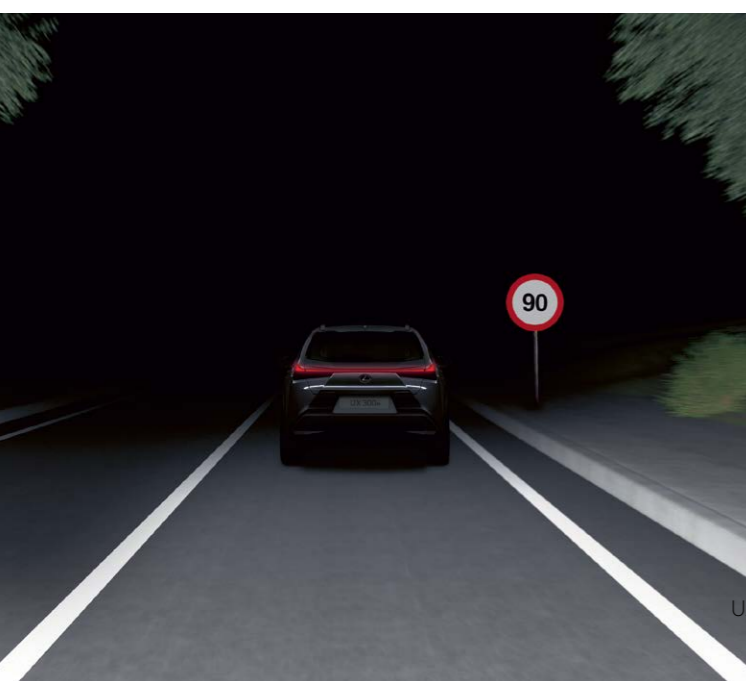
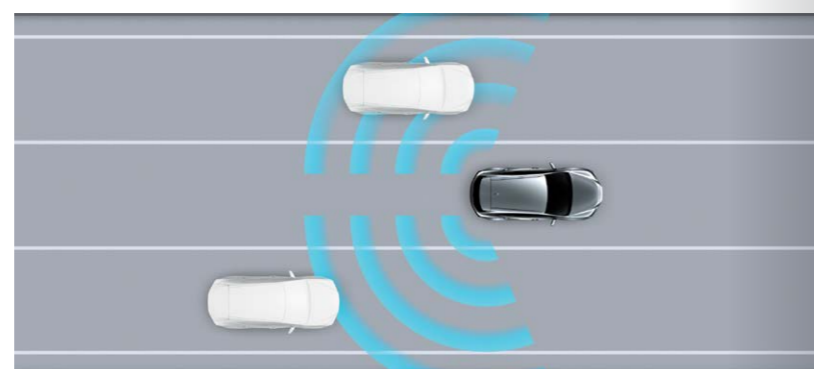
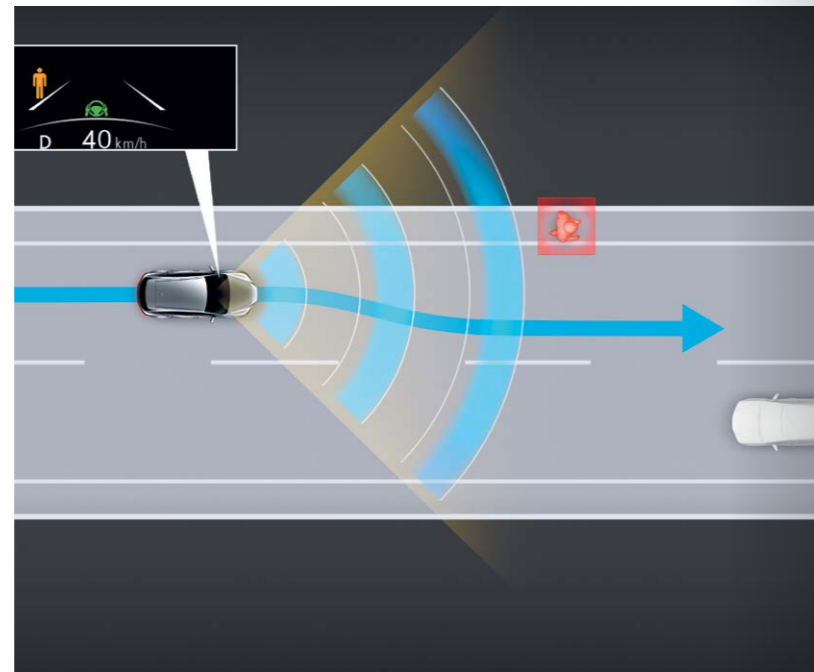
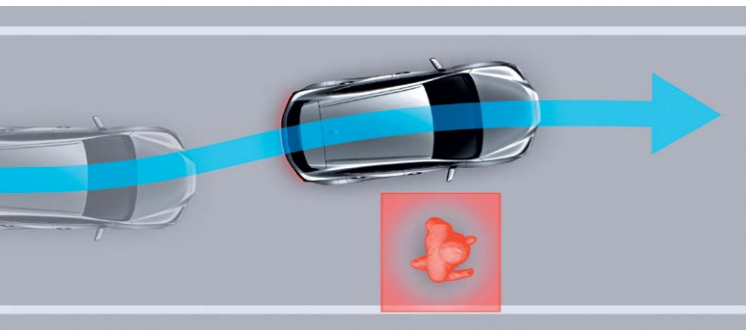

| UX 300h TAKUMI | UX 300h KYUSHU+ | מערכות בטיחות |
|------------------------------------|-----------------|--|
| ■ | ■ | אורות בלימה אדפטיביים בבלימת חירום |
| ■ | ■ | מערכת למניעת נעילת גלגלים בעת בלימה (ANTI-LOCK BRAKING SYSTEM (ABS) |
| ■ | ■ | מערכת בלימה מתמשכת במצב עמידה (BRAKE HOLD SYSTEM (BHS) |
| ■ | ■ | מערכת לזיהוי עצמים בשטחים מתים (BLIND SPOT MONITOR (BSM) |
| ■ | ■ | מערכת עזר לבלימה (BRAKE ASSIST SYSTEM (BAS) |
| ■ | ■ | מערכת לזינוק בעלייה (HILL-START ASSIST CONTROL (HAC) |
| ■ | ■ | בקרת היגוי אקטיבי בפניות (ACTIVE CORNERING ASSIST (ACA) |
| ■ | ■ | מערכת התראה לירידת לחץ אוויר בצמיגים (TYRE PRESSURE WARNING SYSTEM (TPWS) |
| ■ | ■ | מערכת התראה על תנועה חוצה מאחור (BREAR CROSS TRAFFIC ALERT (RCTA) |
| ■ | ■ | סייען בלימה אוטונומית בעת חניה (PARKING SUPPORT BRAKE (PSKB) |
| ■ | ■ | בקרת בלימה אלקטרונית (ELECTRONICALLY CONTROLLED BRAKING REGENERATION (ECB) |
| ■ | ■ | מערכת לסיוע ביציאה מהרכב בתנועה חוצה (SEA (SAFE EXIT ASSIST) |
| ■ | ■ | בקרת יציבות הרכב (VEHICLE STABILITY CONTROL (VSC) |
| ■ | ■ | בקרת משיכה (TRACTION CONTROL (TRC) |
| בטיחות פסיבית | | |
| ■ | ■ | כריות אוויר: 2 קדמיות, 2 צד קדמיות, 2 מסוג "וילון" ו-2 לברכי הנהג והנוסע |
| ■ | ■ | חיישן חגורות בטיחות בעל חיווי ויזואלי וקולי |
| ■ | ■ | עיגון כיסא ילדים במושב האחורי בתקני ISOFIX |
| מערכות בטיחות מתקדמות LSS3+ | | |
| ■ | ■ | מערכת אורות גבוהים אוטומטית למניעת סנוור רכבים חולפים (AUTOMATIC HIGH BEAM (AHB) |
| ■ | ■ | בקרת שיוט אדפטיבית ממצב עמידה (DYNAMIC RADAR CRUISE CONTROL (DRCC) |
| ■ | ■ | מערכת התראה על סטייה ושמירת נתיב אקטיבית (LANE TRACE ASSIST (LTA) |
| ■ | ■ | מערכת לסיוע במצבי חירום, הגברת עוצמת הבלמים ובלימה אוטונומית (PRE-COLLISION SYSTEM (PCS) |
| ■ | ■ | מערכת לזיהוי תמרורי תנועה (ROAD SIGN ASSIST (RSA) |
| ■ | ■ | מערכת לסיוע בחציית צמתים (INTERSECTION ASSIST) |
| ■ | ■ | סייען היגוי במצבי חירום (EMERGENCY STEERING ASSIST (ESA) |

יצירת האומנות של פילוסופיית טאקומי

היוקרה של ה-UX 300h מתבטאת גם באופן מוחשי. אומני ה"טאקומי" (Takumi) של לקסוס לא פוסחים על אף פרט, בכדי להבטיח חווית איכות מוקפדת ללא רבב. הצליל המרגיע של סגירת הדלתות פותח על ידי מהנדסי אקוסטיקה במשך אין-ספור שעות. סביבת הנהג הנקייה נועדה לייצר אווירת רוגע שלווה, עם ריפוד יוקרתי בגוון בהיר המשלים את האווירה הנינוחה. המרקם של לוח המחוונים מדמה את התחושה הקלילה של דלתות נייר הנפוצות בבתים יפניים מסורתיים. תפירת המושבים הייחודית מבוססת על טכניקת ה"סאשיקו" (Sashiko) בת מאות השנים, המוכרת בשל יתרונותיה כחסינה ונוחה ביותר. וכעת, ניתן לבחור במגוון חומרי ריפוד חדשים, כולל ריפוד פנים ללא עור בעבודת יד והגה מחומם.

פילוסופיית האומנים המסורתית שלנו מבטיחה את רמת הגימור המלוטשת ביותר בכל פרט ופרט. לקסוס UX 300h מתהדר בגימור עבודת יד של אומני הטאקומי, שהופך כל רכב ליצירת אומנות.



| UX 300h TAKUMI | UX 300h KYUSHU+ | עיצוב פנים ואביזרי נוחות |
|----------------|-----------------|--|
| ■ | ■ | מערכת פתיחה, נעילה והנעה חכמה ללא מפתח (KEYLESS) |
| ■ | - | תאורת כניסה בידיות הרכב בעת קרבה לרכב |
| - | ■ | מושבים בריפוד בד |
| ■ | - | מושבים בריפוד עור מלא |
| ■ | - | מושבים קדמיים מתכווננים חשמלית כולל תמיכה לגב התחתון |
| ■ | - | חימום מושבים קדמיים |
| ■ | ■ | הגה בחיפוי עור בעל 3 צלעות |
| ■ | - | חימום הגה |
| ■ | ■ | ידית הילוכים בחיפוי עור |
| ■ | ■ | כיוון הגה חשמלי |
| ■ | ■ | הגה כוח חשמלי (EPS) ELECTRIC POWER STEERING |
| ■ | ■ | בורר מצבי נהיגה: ECO / NORMAL / SPORT |
| ■ | ■ | בלם חניה חשמלי (EPB) ELECTRIC PARKING BRAKE |
| ■ | ■ | מצלמה אחורית |
| ■ | ■ | בקרת אקלים דיגיטלית מפוצלת ל-2 אזורים |
| ■ | ■ | שמשות מבודדות חום ומסוננות קרינת UV |
| ■ | - | שמשות כהות לנוסעים מאחור |
| ■ | ■ | מראה מרכזית מתכהה אוטומטית נגד סנוור |
| ■ | - | גג זכוכית נפתח SUNROOF |
| ■ | - | תא מטען בפתיחה וסגירה חשמלית |



| UX 300h TAKUMI | UX 300h KYUSHU+ | אבזור חוץ |
|------------------------|-----------------|--|
| ■ | ■ | תאורת יום בטכנולוגיית DAYTIME RUNNING LIGHTS (DRL) |
| ■ | ■ | פנסי חזית BI-LED עם תאורה גבוהה אוטומטית (AHB) |
| ■ | ■ | פנסי ערפל קדמיים בטכנולוגיית LED |
| ■ | ■ | פנסי LED אחוריים כולל תאורת ערפל |
| ■ | ■ | חיישן תאורה אוטומטי למצב חשכה |
| ■ | ■ | מראות צד חשמליות ומתחממות |
| ■ | ■ | חיישני חניה חכמים קדמיים ואחוריים (PKSB) |
| ■ | ■ | חיישן גשם לשמשה הקדמית |
| ■ | ■ | מסילות גג מכרום |
| חישוקים וצמיגים | | |
| ■ | ■ | חישוקי סגסוגת קלה 17" מושחרים |
| | R17 215/60 | מידת צמיגים |
| ■ | ■ | גלגל חליפי קטן מידות |



לקסוס UX 300h

הטכנולוגיה של המערכת ההיברידית בלקסוס UX 300h משלבת מנוע בנזין יעיל במיוחד בנפח 2.0 ליטר עם יחידת הנעה חשמלית מתקדמת, הנוטענת באופן עצמאי במהלך הנסיעה. יחד, ה-UX 300h מעמיד הספק של 199 כוחות סוס ביעילות מירבית. בזכות סוללת הליתיום-יון שפותחה מחדש, ה-UX החדש נהנה מצריכת דלק מעולה, האצה מהירה וחלקה יותר ומאפשר נסיעה במצב EV בו המנוע החשמלי פועל לבדו. כאשר מתחילים בנסיעה ובמהירויות נמוכות, יחידת ההנעה החשמלית העוצמתית מניעה את ה-UX 300h לבדה, ללא צורך במנוע הבנזין ובאפס פליטות מזהמות. בנקודה זו, תוכלו להנות מנסיעה חשמלית מלאה.



סוללת ליתיום-יון חדשה

הפיתוח החדשני של סוללת הליתיום-יון מציג מבנה קומפקטי וקל יותר, המספק תפוקה יעילה ב-15% לעומת המערכת הקודמת. התוצאה היא האצה חדה וחיסכון משמעותי בדלק. מיקום הסוללה, המוצבת מתחת למושב האחורי, נועד לספק נפח תא מטען מרשים ואחידת כביש משופרת, בזכות התרומה למרכז הכובד הנמוך של ה-UX 300h.

מערכת היברידית בטעינה עצמית

הדור החמישי של המערכת ההיברידית בטעינה עצמית מרשים לא רק בגלל היותו חסכוני וידידותי יותר לסביבה, אלא גם בזכות השקט המופתי וחווית הנסיעה החלקה שהוא מציע בזכות המערכת, והודות לחודשים רבים של פיתוח עם נהג הטאקומי-מאסטר שהעמיד את ה-LC coupé מעורר ההשראה, לקסוס UX 300h מספק את חותם הנהיגה הייחודי המאפיין רק את דגמי לקסוס. התכנון לאתלטיות ספורטיבית שלא הייתם מצפים לחוות באף רכב SUV קומפקטי אחר.

תיבת הילוכים משופרת

תיבת הילוכים ההיברידית של ה-UX 300h מציגה נתונים טכניים מרשימים שיהפכו כל נסיעה לחסכונית ומהנה אף יותר. החיכוך הפנימי הופחת ביותר מ-25% ביחס למערכות קודמות, והמשקל הכולל של תיבת הילוכים הופחת גם הוא ב-20%. בזכות השיפורים האלו, תיבת הילוכים מספקת צריכת דלק אופטימלית ושקט מופתי לצד ביצועים מרשימים. הטכנולוגיה של התיבה ההיברידית מאפשרת שימוש במערכת בחירת הילוכים, המדמה את אופי ההעברה של תיבת הילוכים ידנית קלאסית.





צבעים | צבעי חוץ

SONIC TITANIUM | 117



SONIC WHITE | 085



SONIC GREY | 111

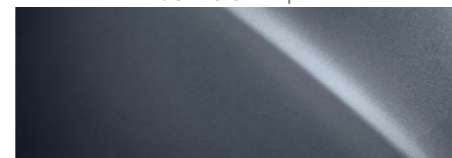

GRAPHITE BLACK | 223



TERRANA KHAKI | 6X4



SONIC COPPER | 4Y5



BLACK | 212



צבעים | צבעי פנים

FABRIC

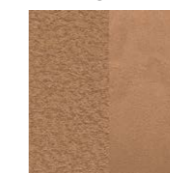

Hazel

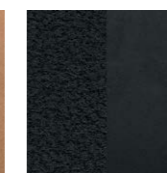

Black

SMOOTH LEATHER

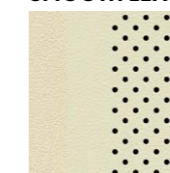

Rich Cream

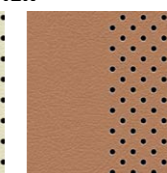

Hazel

מידע טכני

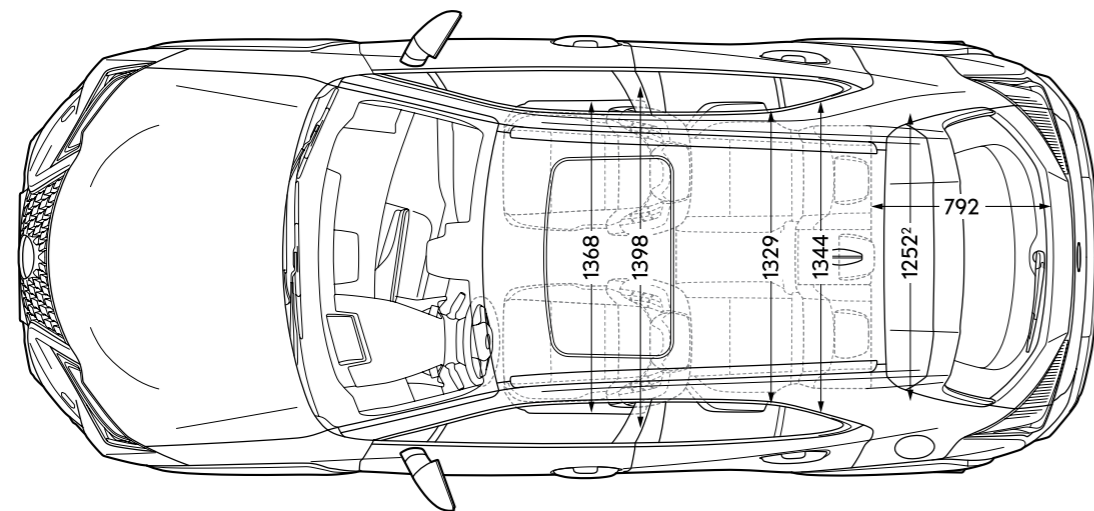
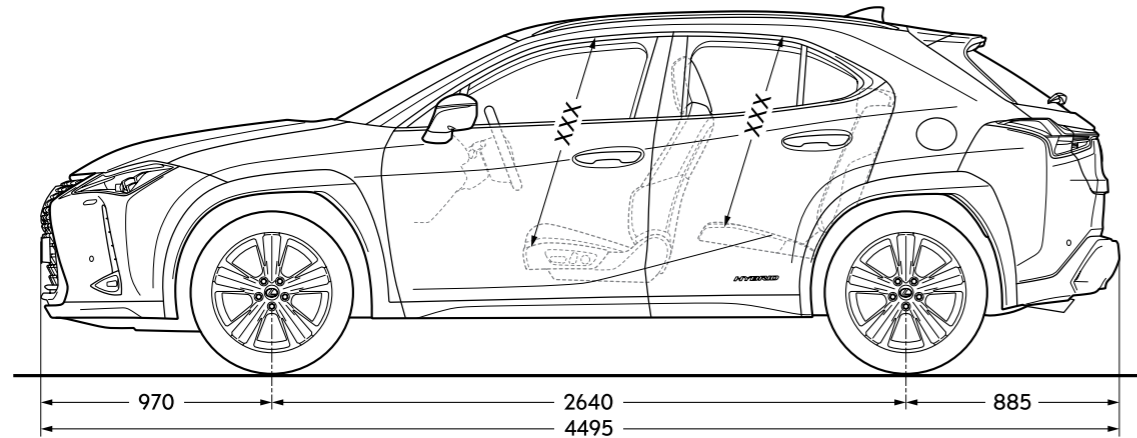
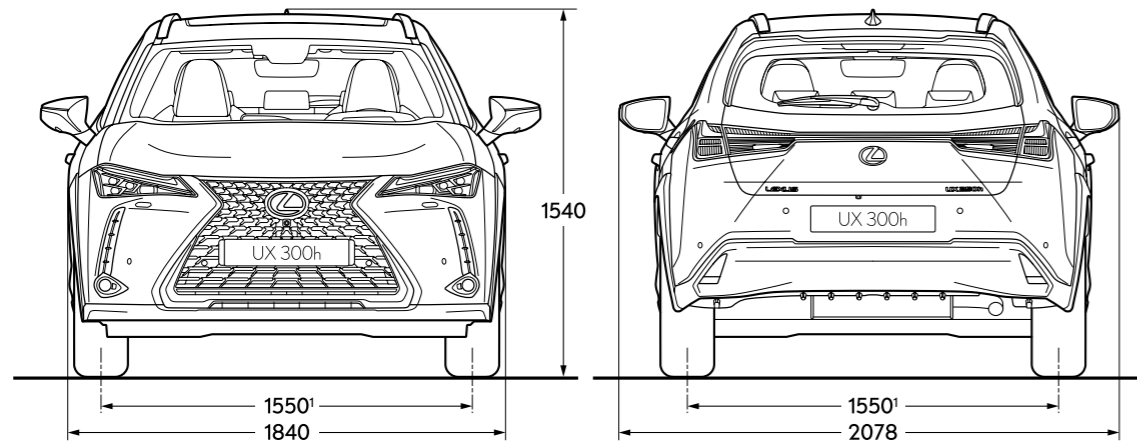

מידע טכני

| מנוע | TAKUMI | UX 300h | KYUSHU+ |
|---|--------|--|---------|
| מנוע בנזין | | | |
| נפח (CM ³) | | 1987 | |
| צילינדרים / שסתומים | | 16 / L4 | |
| הספק מקסימלי (כ"ס / סל"ד) | | 6,000 / 152 | |
| מומנט מקסימלי (קג"מ / סל"ד) | | 5,200 / 19.4 | |
| מנוע חשמלי | | | |
| הספק מנוע חשמלי (כ"ס) | | 113 | |
| מומנט מנוע חשמלי (קג"מ) | | 21 | |
| מנוע בנזין ומנוע חשמלי - הספק משולב | | | |
| הספק כולל (כ"ס) | | 199 | |
| טעינה | | | |
| סוג סוללה | | Li-ion | |
| מערכת הינע | | | |
| תיבת הילוכים | | אוטומטית רציפה עם בקרה אלקטרונית (E-CVT) | |
| הנעה | | קדמית | |
| ביצועים | | | |
| מהירות מירבית (קמ"ש) | | 177 | |
| תאוצה 0-100 | | 8.1 | |
| מערכת מתלים ובלמים | | | |
| בלמים אחוריים וקדמיים | | דיסקים מאווררים | |
| מתלים קדמיים | | מקפרסון | |
| מתלים אחוריים | | עצמות עצה כפולה | |
| צריכת דלק (L/100KM)* | | | |
| משולב | | 5 | |
| מיכל דלק (ליטר) | | 43 | |
| פליטת CO₂ | | | |
| משולב | | 115 | 114 |
| תקינת מזהמים | | EURO 6D | |
| מידות ומשקלים | | | |
| משקל עצמי (ק"ג) | | 1,570 | |
| משקל כולל (ק"ג) | | 2,110 | |
| אורך (ס"מ) | | 4,495 | |
| מרחק סרנים (ס"מ) | | 2,640 | |
| רוחב ללא מראות (ס"מ) | | 1,840 | |
| גובה ללא העמסה (ס"מ) | | 1,540 | |
| כושר גרירה (ק"ג לנגרר עם בלמים / ק"ג לנגרר ללא בלמים) | | 750 / 750 | |
| אחסון | | | |
| נפח תא מטען לליטר עד לכיסוי הנגלל / עד לגג (ליטר) | | 433 / 315 | |

* נתוני טווח הנסיעה וצריכת הדלק הינם על פי תקן WLTP, כפי שהתקבלו מיצרן הרכב לפי בדיקת מעבדה תקן: EC715/2007. יובהר כי צריכת הדלק בפועל מושפעים בין היתר מתנאי הדרך, מזג האוויר, לחץ האוויר בגלגלים, מאפייני הנהיגה, קיבולת סוללת ההינע בראשית הנסיעה, בלאי הסוללה ושימוש בהתקן טעינה תקין ויכולים להיות נמוכים באופן משמעותי ביחס לנתוני היצרן.



UX 300h TAKUMI

בנוסף למאפייני רמת הגימור KYUSHU+ רמת גימור זו מגיעה בנוסף עם מושבים קדמיים מתכווננים חשמלית עם תמיכה לגב התחתון, מושבים בריפוד עור מלא, חימום לגלגל ההגה, חימום מושבים קדמיים, גג זכוכית SUNROOF ותא מטען חשמלי



UX 300h KYUSHU+

רמת גימור זו כוללת חבילת מערכות בטיחות אקטיביות LSS3+, מערכת שמע בעלת 10 רמקולים, מסך מגע צבעוני בגודל 12.3", לוח מחוונים דיגיטלי בגודל 12.3", כיוון ההגה חשמלי, משטח טעינה אלחוטי, חישוקי 17 מושחרים, מערכת KEYLESS, מושבים בריפוד בד, מצלמה אחורית ועוד.



תהיה האורח שלנו

האופן שבו אנו מתייחסים ללקוחותינו מונחה על ידי פילוסופיה יפנית עתיקה של אירוח

בתרגום מיפנית כ"אירוח ושירות אדיב", Omotenashi היא מעבר למצוינות של שירות; זוהי תפיסה עתיקה שבמרכזה הניסיון לצפות את הצרכים של האחר, עוד לפני שהם מתעוררים. Omotenashi משפיע על האופן שבו אנו מעצבים ומהנדסים את המכוניות שלנו בלקסוס, ובאותה מידה על האופן שבו אנו מתייחסים אליך, הבעלים של הרכב, לא רק בנקודת המכירה אלא לאורך חיי הרכב שלך. אנו רוצים שתרגיש מוערך בכל אינטראקציה שלך איתנו, שתרגיש יותר מלקוח.

בכל פעם שתבקר באולמות התצוגה ובמרכזי השירות שלנו תחוה את ה-Omotenashi, באמצעות קבלת הפנים החמה, באווירה המזמינה ובמתקנים המרשימים של הטרקלין, בו תיהנה מכיבוד, תוכל להתעדכן בחדשות, ליהנות מאינטרנט מהיר או להמשיך בעבודתך. בידיעה שטכנאי לקסוס שלנו עובדים בדיוק ויעילות כדי להחזיר אליך את הרכב ואותך לדרך עם מינימום הפרעה לשגרת יומך.





LEXUS LEASE

היוקרה של לקסוס, גם בליסינג

LEXUS LEASE, תוכנית הליסינג הייחודית של לקסוס המאפשרת לכם לשלם מחיר חודשי קבוע* ולהתחדש בלקסוס חדשה כל 3 שנים.

כלקוחות לקסוס, תיהנו מחווית שירות יוצאת דופן, טיפולים, ביטוחים, שירותי סיוע בדרכים 24/7 והכל כלול במחיר. וזאת רק ההתחלה:



הטכנולוגיה ההיברידית והחשמלית פורצת הדרך של לקסוס זמינה עבורכם במגוון רחב של דגמים ורמות גימור



כלל הטיפולים ותיקוני תאונות ונזקים יטופלו על ידנו ברמה המקצועית ביותר ברשת מרכזי השירות והמכירה של לקסוס



תיהנו מסטנדרט שירות פרימיום מקצועי ואיכותי ברשת מרכזי השירות והמכירה של לקסוס



מוקד אנושי זמין עבורכם ומציע לכם שירותי דרך בפריסה ארצית



אפשרויות שידרוג ופירונוות ליסינג ללקוחות פרטיים ועסקיים



אחריות יבואן מורשה



לא תצטרכו למכור את הרכב בסוף התקופה

*צמוד למדד

*התמנה להמחשה בלבד. ט.ל.ת.



בטיחות:

רמת האבזור הבטיחותי:



| קוד דגם | תיאור הדגם | רמת האבזור הבטיחותי |
|---------|-----------------|---------------------|
| 342 | UX 300h KYUSHU+ | 6 |
| 343 | UX 300h TAKUMI | 6 |

פירוט מערכות הבטיחות המותקנות בדגמים: UX 300h KYUSHU+ / TAKUMI

| | | | |
|--|-------------------------------|--------------------------|--------------------------|
| 8 כריות אוויר | • זיהוי כלי רכב ב"שטח מת" | • כריות אוויר | • מערכת מותקנת בדגם הרכב |
| • מניעת סטייה מנתיב | • מניעת התנגשות צד ב"שטח מת" | • מערכת מותקנת בדגם הרכב | • מערכת מותקנת בדגם הרכב |
| • בלימה אוטומטית בעת חירום | • בלימה אוטומטית בנסיעה לאחור | • מערכת מותקנת בדגם הרכב | • מערכת מותקנת בדגם הרכב |
| • בקרת שיוט אדפטיבית | • התרעה במצב של עייפות נהג | • מערכת מותקנת בדגם הרכב | • מערכת מותקנת בדגם הרכב |
| • בקרת מהירות חכמה (ISA) | • התרעה במצב של היסח דעת הנהג | • מערכת מותקנת בדגם הרכב | • מערכת מותקנת בדגם הרכב |
| • מערכת לבלימת חירום מפני הולכי רגל ורוכבי אופניים | • מערכת למניעת שכחת ילד ברכב | • מערכת מותקנת בדגם הרכב | • מערכת מותקנת בדגם הרכב |

מקרא: • מערכת מותקנת בדגם הרכב ○ מערכת אופציונלית להתקנה X מערכת שאינה מותקנת בדגם הרכב

זיהום אוויר:

| דרגת זיהום אוויר | צריכת דלק ממוצעת בליטרים ל-100ק"מ* | דגם |
|------------------|------------------------------------|-----------------|
| 3 | משולב 5 | UX 300h KYUSHU+ |
| 3 | משולב 5.1 | UX 300h TAKUMI |

רמת זיהום אוויר**



* נתוני טווח הנסיעה הינם על פי תקן WLTP, כפי שהתקבלו מיצרן הרכב לפי בדיקת מעבדה תקן EC 715/2007.
** הדרגה מחושבת לפי תקנות אוויר נקי (זיהוי נתוני זיהום אוויר מרכב מנועי בפרסומת, התשס"ט 2009).
נתוני צריכת הדלק הינם לפי בדיקות מעבדה, נתוני צריכת הדלק בפועל עשויים להשתנות בהתאם לתנאי הדרך, האקלים, תחזוקת הרכב, מאפייני הנהיגה ויכולים להגיע לפער ביחס לנתוני היצרן.